

Sprint®



КОММУНИКАТОР HTC MP6900

Перед использованием коммуникатора, внимательно прочтите **“Меры предосторожности”** и **“Использование и уход”** для правильного использования устройства. Использование коммуникатора в соответствии с этими инструкциями обезопасит Вас от получения телесных повреждений, удара током, пожара или другого вреда устройству или другой Вашей собственности. Повреждения или неработоспособность устройства из-за неправильного использования не обеспечиваются гарантией.

Меры предосторожности

Используйте только оригинальные аксессуары (Аккумулятор, Зарядное устройство и т.д.), произведенные или подтвержденные для использования компанией.

Использование устройств и аксессуаров, которые не были произведены или одобрены для использования компанией HTC может привести к возникновению пожара, поражению электрическим током или к неисправности устройства.

Не разбирайте устройство и комплектующие. В случае, когда требуются ремонт или обслуживание, обратитесь в авторизованный сервисный сервис.

Не используйте и не оставляйте устройства в местах с высокой температурой таких, как, например, машина, стоящая под открытым солнцем.

Не подвергайте устройство воздействию жидкостей и влаги. Это может привести к возгоранию, поражению электрическим током и неисправности устройства.

Прекратите использование устройства, в случае его перегрева, появления запаха дыма или деформации корпуса устройства.

Выключайте устройство около высокоточной электронной аппаратуры или аппаратуры использующей слабые электронные сигналы.

Примеры электронных устройств, на которые стоит обратить внимание:

Слуховые аппараты, кардиостимуляторы, имплантированные дефибрилляторы, другие медицинские электронные устройства, пожарная сигнализация, автоматические двери, и другие автоматически управляемые устройства.

Не располагайте магнитные карты рядом с коммуникатором. Информация на магнитных картах, таких как банковские или телефонные карты, может быть утеряна.

Использование и уход

Оберегайте коммуникатор от воды. Не используйте устройство в местах с повышенной влажностью или под дождем. Если Вы носите устройство близко к телу, то влажность от пота может вызвать неисправность.

Протирайте коммуникатор сухой и мягкой тканью. Не протирайте коммуникатор жидкостями содержащими алкоголь, бензином, растворителями или моющими средствами. Это может повредить дисплей или корпус.

Не оставляйте коммуникатор возле вентиляционных отверстий. Резкое изменение температур может привести к образованию конденсата внутри, что приведет к коррозии элементов и их неисправности.

Избегайте использования коммуникатора в условиях очень низких или высоких температур. Устройство предназначено для использования при температуре от -20°C до 50°C и относительной влажности воздуха от 0% до 90%.

Коммуникатор может вызывать помехи у настольных телефонов, телевизоров или радиоприемников, возле которых он используется. Старайтесь использовать коммуникатор как можно дальше от таких приборов.

Нагрев коммуникатора при интенсивном использовании является нормальным. Устройство может нагреваться, если оно используется на протяжении долгого времени.

Не нажимайте стилусом на дисплей слишком сильно. Это может привести к повреждению дисплея.

Не применяйте чрезмерных усилий к при подключении зарядного устройства. Это может привести к повреждению или неисправности.

При протирке LCD дисплея используйте только сухую ткань. Выключите устройство перед тем, как его протереть. При использовании специальных жидкостей для протирки дисплеев, нанесите на ткань небольшое количество средства и не допускайте его затекания в коммуникатор. Неаккуратное использование таких средств может повредить коммуникатор.

Емкость аккумулятора со временем может уменьшаться. Время службы аккумулятора зависит от того, как Вы его используете. Аккумулятор необходимо заменить, если срок его работы становится слишком коротким, несмотря на то, что Вы его полностью заряжаете.

Если вы используете аккумулятор впервые или после того, как он долгое время не использовался, то убедитесь, что перед использованием Вы его полностью зарядили.

Время работы аккумулятора зависит от интенсивности его использования и состояния самого аккумулятора. На протяжении использования аккумулятора, на его поверхности может появиться вздутие, что указывает на возможную необходимость скорой его замены, но его можно продолжать использовать. Если Вы не используете коммуникатор на протяжении долгого времени, отсоедините аккумулятор.

1.1. Комплектация и внешний вид

В комплект коммуникатора HTC MP6900 входит:

1. Коммуникатор HTC MP6900 (в коммуникаторе установлена аккумуляторная батарея, стилус).
2. Зарядное устройство.
3. USB кабель для подключения к ПК.
4. Mini-USB стерео гарнитура.
5. Mini-USB адаптер.
6. Адаптер для дополнительной гарнитуры
7. карта памяти Micro CD на 512 Mb
8. Дополнительный стилус.
9. Чехол
10. Защитная пленка для экрана

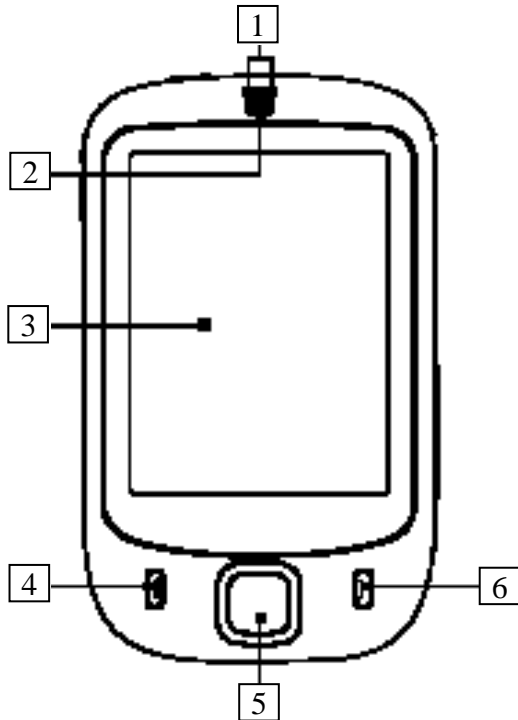

1. Двусторонний световой индикатор. Левая сторона: зеленый цвет – нахождение в сети обслуживания. Оранжевый цвет – зарядка аккумуляторной батареи. Правая сторона: синий цвет – установлено соединение Bluetooth.

2. Динамик.
3. Сенсорный дисплей
4. Кнопка «TALK» (кнопка ответа на вызов, включение режима телефона)
5. Навигационная клавиша (центр - клавиша «Enter»)
6. Кнопка «END» (кнопка окончания разговора)

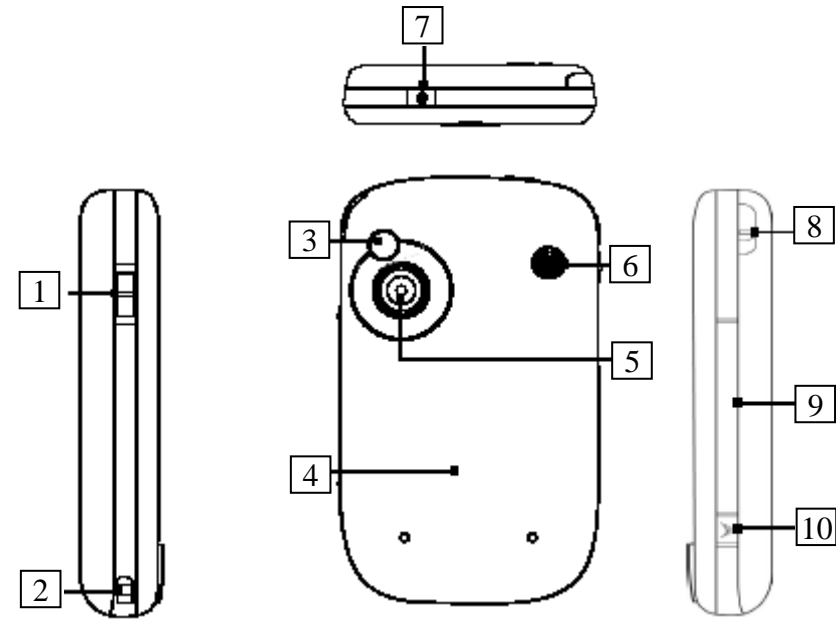

1. Клавиша «Громкость»
2. Держатель для ремешка
3. Зеркало автопортрета
4. Задняя крышка
5. Камера 2,0 Мрх.
6. Динамик
7. Кнопка включения, перехода в спящий режим «Power key»
8. Стилус
9. Крышка слота для карты памяти Micro SD (открывается только при открытой задней крышке)
10. Кнопка включения камеры

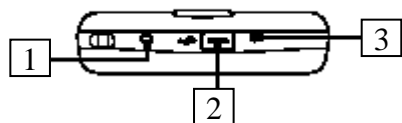

1. Микрофон
2. Коннектор Mini USB (зарядное устройство, стереогарнитура, соединение с ПК)
3. Кнопка сброса «Reset»

1.2. Основное меню

После включения коммуникатора и загрузки операционной системы появляется экран «Today» (Сегодня).

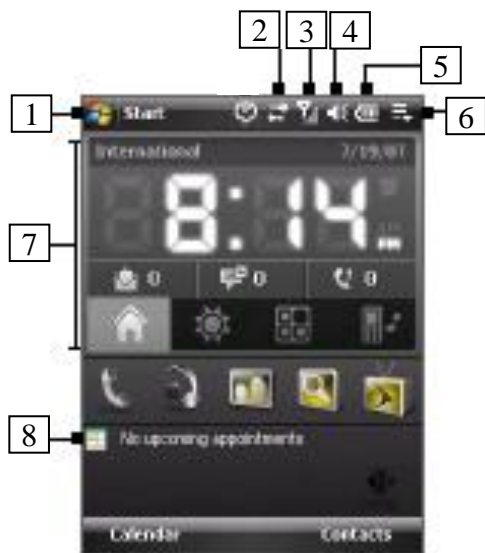



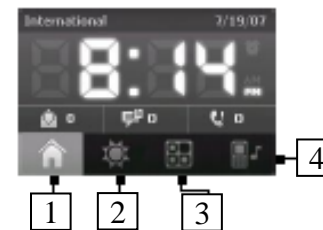







1. **Меню «Start».** В левом верхнем углу экрана «Today», Вы увидите клавишу «Start», которая показывает список программ. Выберите программу из списка и коснитесь её стилусом для запуска.
2. **Статус соединения передачи данных.**
3. **Уровень приема сигнала.** Нажмите для настройки.
4. **Громкость.** Нажмите для настройки громкости коммуникатора.
5. **Статус аккумулятора.** Нажмите для просмотра текущего состояния аккумулятора и настроек питания.
6. **Панель задач.**
7. **Панель HTC.**
8. **Встречи, заметки, задачи.** Нажмите для работы с соответствующей программой.



1. **Меню Home** (возврат к данному экрану).
2. **Меню Weather.** Нажмите для перехода.
3. **Меню Launcher** (сервисные программы). Нажмите для перехода
4. **Меню Sound** (настройки звуковых оповещений). Нажмите для перехода.

На экране коммуникатора Вы можете видеть следующие иконки.

- новое email или текстовое сообщение
- новое голосовое сообщение
- новое MSN сообщение
- непрочитанное оповещение
- включена громкая связь
- осуществляется голосовой вызов
- пропущенный звонок
- максимальный уровень сигнала
- нет сигнала
- функция «Телефон» выключена
- отсутствие сервиса сети
- поиск сети
- доступна передача дананы1x2000
- доступно EVDO
- происходит передача данных
- происходит передача данных
- роуминг
- активно соединение
- соединение не активно
- выполняется синхронизация

-  - ошибка синхронизации
-  - соединяется с Active Sync
-  - режим вибровызова
-  - звук включен
-  -- звук выключен
-  - установлен будильник
-  - максимальный уровень батареи
-  - минимальный уровень батареи
-  - идет зарядка
-  - устройство заблокировано/ заблокировано

1.3. Меню «Start» (Пуск)

Вы можете увидеть программы в меню Start, нажатием на клавишу Start. Вы можете запускать программы, нажимая на иконку с именем программы, также Вы можете изменять меню Start.



1. Список последних запускавшихся программ
2. Возврат в меню «Today»
3. Список программ. Нажмите на иконку для запуска
4. Список всех установленных программ
5. Меню настройки
6. Меню Help (помощь)

Программы в меню «Start»

 - Office Mobile. В семейство Office Mobile входят: MS Word - позволяет создавать, просматривать и редактировать документы в формате Word. MS Excel - позволяет создавать, просматривать и редактировать документы в формате Excel. MS PowerPoint - позволяет просматривать слайды PowerPoint и презентации.

 - калькулятор

 - Internet Explorer – Интернет браузер

 - заметки – программа позволяющая делать записи заметки и пр.

 - On Demand. Программа персонализации интернет контента

 - Телефон. Переход в функцию телефона.

 - Программа помощи

Программы в меню Programs

 - Игры (в комплекте игры: пасьянс Косынка и Bubble Breaker)

 - Active Sync программа синхронизации коммуникатора с ПК

 - Adobe Reader LE программа для просмотра PDF файлов

 - AudibleAir - сервис загрузки аудиокниг

 - AudiblePlayer - программа для прослушивания аудиокниг

 - фотокамера. Переход в режим камеры.

 - File Explorer – программа управления папками и файлами



 - GetGood – сервис фильтрации при поиске контента в интернет.

 - Internet Sharing – программа предоставляет доступ к Интернет на ноутбук или компьютер, подключая к нему коммуникатор.









 - Java машина, позволяет устанавливать на коммуникатор программное обеспечение.

 - Messaging – программа позволяет принимать и отправлять электронную почту и текстовые сообщения.

















 - Сервис MSN сообщений.

-  - Pictures & Videos. Программа просмотра и сортировки медиа.
-  - Search. Поиск файлов и др. информации на коммуникаторе.
-  - Software Store. Сервис поддержки продуктов Sprint.
-  - Tasky. Задачи.
-  - Voice Speed Dial. Менеджер голосового набора.
-  - Voice Speed Dial Switch. Вкл./ выкл. голосового набора.
-  - Сервис Windows Live.
-  - Windows Media Player – проигрыватель медиа контента
-  - ZIP – архиватор.







Программы в меню Personal Tab (Личное)

-  - Buttons – привязывает к кнопкам определенные программы
-  - Input – настройка метода ввода.
-  - Lock – установка пароля.
-  - Menus – настройка списка программ в меню «Start».
-  - Owner information – ввод персональны данных владельца.
-  - Phone – изменение настроек телефона.
-  - Sounds & Notifications – настройка звука и уведомлений .
-  - Today – настройка основного меню.

Программы в меню System (Система)

-  - About – позволяет ввести имя коммуникатора. Показывает информацию о версии операционной системы.
-  - Backlight – настройка подсветки дисплея.
-  - Certificaies – Информация о сертификатах установленных на коммуникаторе.
-  - Clear Storage – удаляет всю информацию и файлы из памяти устройства и сбрасывает устройство до заводских настроек.
-  - Clock & Alarms - установка времени, даты, будильников.
-  - Customer Feedback – обратная связь с производителем программного обеспечения Microsoft.
-  - Device Information – показывает версии программного обеспечения установленного на коммуникаторе.
-  - Encryption – программа кодирования данных на карте памяти. Кодированную информацию нельзя прочесть на др. устройствах
-  - Error Reporting – программа включает функцию отчета об ошибках.
-  - Key Lock – программа включает функцию блокировки клавиш при переходе в спящий режим.
-  - Memory – программа показывает данные о состоянии памяти коммуникатора и карты памяти.
-  - Power – программа показывает состояние аккумулятора и настраивает временной интервал выключения дисплея.
-  - Regional Settings – установка региона, числа, даты, денежной единицы.
-  - Remove Programs – программа для удаления ранее установленных компонентов.
-  - Screen – программа для изменения ориентации экрана, размера шрифта.
-  - Windows Update – программа установки обновлений и исправлений для ОС MS Windows Mobile.

Меню Connections (Соединения)

-  - Beam – разрешение приема всех входящих передач по Bluetooth.
-  - Bluetooth – включает Bluetooth и ставит устройство в режим доступности.
-  - переход к программе Comm Manager.
-  - Connections позволяет создать модемные соединения для подключения к Интернету или к частным сетям.
-  - USB to PC устанавливает соединение с ПК, устранение проблем с программой ActiveSync.
-  - настройка устройства в качестве сетевого адаптера.

1.4. Регулировка громкости

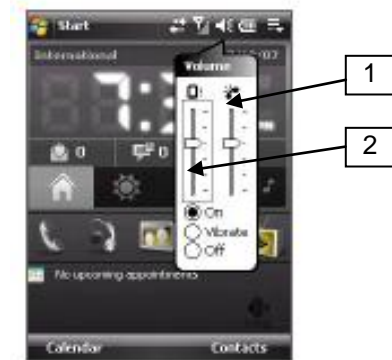

Для изменения громкости нажмите на значок громкости Вашего устройства на всплывающем меню:

1. Громкость телефона: громкость звонка входящего вызова.
2. Громкость устройства: громкость уведомлений и медиа контента.

Для выключения звука нажмите на значок громкости и выберите «Off».

Для перехода в режим вибровызова выберите «Vibrate».

1.5. Осуществление вызова и ответ на вызов.

Ответ на вызов и переход в режим функции телефон осуществляется нажатием на клавишу «Talk» (1).



Для осуществления вызова нажмите кнопку «Talk» для запуска программы «Телефон». Наберите номер, по которому Вы хотите позвонить, используя дополнительную клавиатуру. Нажмите кнопку «Talk».

Осуществление вызова из Контактов

Вы можете позвонить из Контактов следующими способами:

Нажмите «Contacts» в правом нижнем углу основного меню, выберите контакт и дважды нажмите кнопку «Talk»: один раз для перехода в программу «Телефон», второй раз для отправки вызова.

Чтобы вызвать список Контактов, Вы можете также нажать кнопку «Contacts» правая клавиша меню, найти контакт, и затем дважды нажать кнопку «Talk»: один раз для перехода в программу «Телефон», второй раз для отправки вызова.



Экран программы «Телефон»

Для окончания разговора нажмите клавишу «End» (2)

1.6. Отправка текстовых сообщений SMS

Для отправки SMS нажмите кнопку  на верхней панели коммуникатора. Выберите пункт «Text Messages», далее нажмите «Menu», затем «New».

После набора текста сообщения нажмите «Send».

SMS можно отправить из списка контактов, для этого нажмите «Contacts» в правом нижнем углу основного меню выберите контакт и удерживая на нем стилус дождитесь появления контекстного меню в котором необходимо выбрать пункт «Send Text Messages».



Экран ввода SMS

1.7. Работа с текстом

Для ввода информации в любой программе используется панель ввода. Вы можете вводить текст с использованием виртуальной клавиатуры.

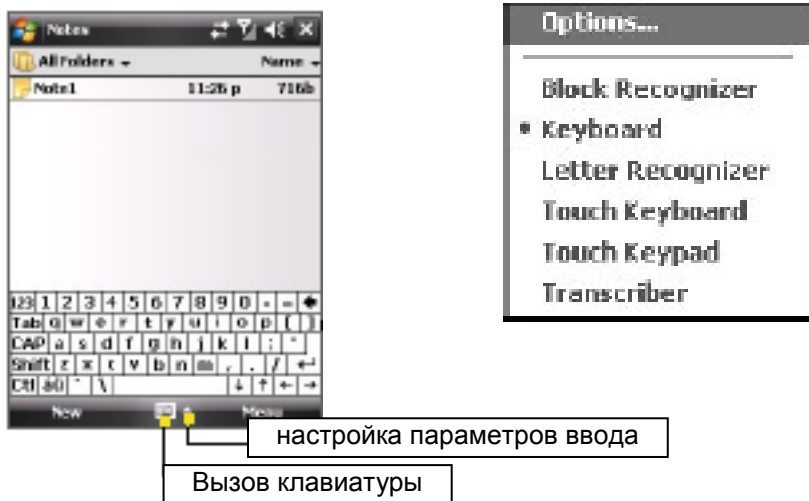

Виртуальная клавиатура (режим **Keyboard**)

При использовании виртуальной клавиатуры, устройство угадывает слово, которое Вы печатаете, и показывает его над клавиатурой. Если Вы нажмете на показанное слово, оно вставится в текст. Чем больше Вы используете устройство, тем большее количество слов запоминается для подсказки.

Режим распознавания рукописного текста (**Letter Recognizer**)

В режиме распознавания рукописного текста Letter Recognizer Вы можете писать текст с помощью пера как на бумаге. Нажмите стрелку рядом с кнопкой Виртуальной клавиатуры и выберите режим распознавания рукописного текста Letter Recognizer. Напишите текст. При написании текста он преобразуется в печатный текст, который появляется на экране. Специфические инструкции по работе с Letter Recognizer можно увидеть, нажав знак вопроса.

Режим блокового распознавания текста (**Block Recognizer**).

Этот режим аналогичен Letter Recognizer. В Режиме распознавания Блока Вы можете писать символы с помощью пера. Нажмите стрелку рядом с кнопкой Виртуальной клавиатуры и выберите режим Block Recognizer. Напишите текст. При написании текста он преобразуется в печатный текст, который появляется на экране. Специфические инструкции по работе с Block Recognizer можно увидеть, нажав знак вопроса.

Режим **Transcriber**

В режиме Transcriber можно писать пером также, как на бумаге. В отличие от режима распознавания Письма Letter Recognizer и Режиме распознавания Блока Block Recognizer, Вы можете писать целое предложение. При продолжительной паузе Transcriber преобразует письменные символы в печатные.

Нажмите стрелку рядом с кнопкой Виртуальной клавиатуры и выберите режим Transcriber. Напишите где-нибудь на экране. Специфические инструкции по работе с Transcriber можно увидеть, нажав знак вопроса.

Режим **Symbol Pad**

В режиме Symbol Pad пользователю предлагается сделать выбор из таблицы символов.

1.8. Режим TouchFLO (сенсорный куб)

Для перехода в режим Touch необходимо произвести движение пальцем руки от нижней части дисплея вверх.



1.9. Интернет

Настройка на Вашем устройстве Интернета, Электронной почты и WAP один из наиболее важных моментов. Сделав это однажды, Вы получите доступ в мир информации. Для настройки коммуникатора обратитесь к оператору мобильной связи.

Для установления соединения запустите нужную программу, например, Internet Explorer и откройте любую WEB страницу. Ваше устройство автоматически соединится.

Работа с Интернетом

Нажмите Start > и затем Internet Explorer В адресной строке, которая находится сверху экрана, введите Web адрес страницы, которую Вы хотите посетить. Нажмите кнопку Go (Идти). Если нужная Вам страница сохранена в «Favorites» (Избранных), нажмите кнопку «Favorites» и выберите страницу.

Для возврата на начальную страницу нажмите «Home» (Начальная страница). Для обновления страницы на экране нажмите «Refresh» (Обновить).

Просмотр избранных WEB страниц

Нажмите «Favorites» для вызова избранных страниц. Выберите страницу. Если в настройках синхронизации Вы разрешили синхронизацию «Избранное»,

то после синхронизации “Избранное” Web страницы из ПК появятся в Вашем устройстве.

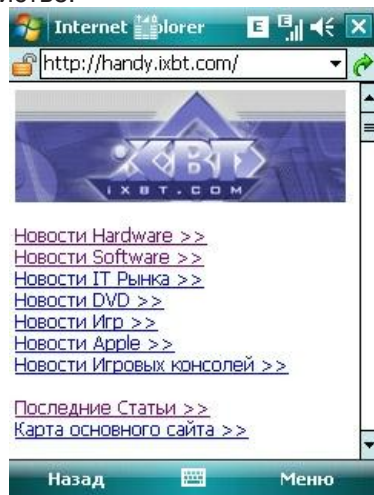

Экран Internet Explorer

Настройка электронной почты

Подготовьте данные Вашей электронной почты. Нажмите Start > Programs > Messaging, затем “New E-mail Account ” Введите адрес Вашей электронной почты и нажмите “Next”. После этого будет запущена функция автоконфигурации, которая попытается соединить ваш КПК с сервером электронной почты.

Нажмите «Next» Введите “Ваше Имя”, “Имя Пользователя “ и “Пароль”, затем нажмите “Next”. В следующем меню выберите “Account Type”, который поддерживается Вашей электронной почтовой службой (POP3 или IMAP4).

Введите “Имя” Вашей почтовой службы и нажмите “Next”. Введите информацию о сервере электронной почты для Входящей и Исходящей почты и нажмите “Finish”. После создания почтовой службы для соединения с почтовым сервером нажмите на имя учетной записи.

Аналогично Вы можете создавать необходимое количество почтовых служб.

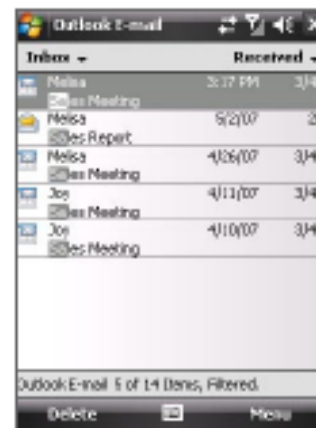

Экран E-mail

Отправка электронной почты

Выберите учетную запись Вашей электронной почты. На появившемся экране нажмите “New”

В поле “Кому” введите адрес электронной почты одного или нескольких получателей, отделяя их с точкой с запятой, или выберите имя из списка контактов нажатием значка «Contacts» внизу экрана.

Составьте сообщение и нажмите значок “Send”.

1.9. Соединение с ПК

С помощью программы ActiveSync Вы можете синхронизировать информацию коммуникатора с информацией на компьютере. С помощью ActiveSync Вы можете следующее:

- Синхронизировать информацию, включая Outlook Email, Контакты. Календарь, Задачи и медиа файлы между коммуникатором и компьютером.
- Синхронизировать Outlook E-mail, Контакты, Напоминания в календаре и Задачи напрямую с Exchange Server, даже если компьютер выключен.
- Копировать файлы между компьютером и коммуникатором без синхронизации.
- Выбирать тип синхронизации.

Вы можете указать за какой именно период времени Ваши заметки и Задачи должны быть синхронизированы. Вы должны установить ActiveSync перед тем как подключать коммуникатор к компьютеру.

Если ActiveSync установлен на компьютере, при подключении коммуникатора синхронизация будет начата автоматически.

Как установить и настроить ActiveSync

1. Установите ActiveSync на Ваш компьютер, как описывается в установочном диске (находится в комплекте документации коммуникатора).
2. Следуй инструкциям на экране для завершения установки.

При установке будут предложены следующие варианты:

- Установка синхронизации между коммуникатором и компьютером.
 - Установка подключения к Exchange Server для синхронизации непосредственно с ним.
3. Выберите тип синхронизации.

1.10. Установка и удаление программ

В случае покупки дополнительных программ для коммуникатора, Вам может помочь информация о названии модели, версии Windows Mobile и типе процессора.

После приобретения программ, запустите установку программы на компьютере и установите программу на Ваш коммуникатор, используя ActiveSync или напрямую из Интернета.

Как устанавливать программы

1. Загрузите программу на Ваш компьютер. Убедитесь, что устанавливаемая программа совместима с операционной системой и процессором коммуникатора.

2. Следуйте инструкциям по установке или документации.

3. Подключите Ваш коммуникатор к компьютеру.

4. Двойным кликом запустите файл с расширением *.exe

- В случае, если этот файл запускает Мастер установки, следуйте инструкциям на экране. Программа автоматически установится на Ваш коммуникатор.

- В случае, если процесс установки не пойдет, Вы увидите сообщение об ошибке, сообщающее что программа не предназначена для использования на такого типа компьютерах.

Вам необходимо скопировать эту программу в память Вашего коммуникатора. Вы можете использовать программу ActiveSync для копирования программы в папку Program Files на Вашем устройстве, если Вы не можете найти инструкции по установке данной программы.

Как удалять программы

Обратите внимание, что программы, которые были предустановлены в коммуникаторе, не могут быть удалены.

Вы можете удалить только те программы, которые Вы сами устанавливали.

1. Нажмите **Start > Settings > System > Remove Program**

2. В списке **Программ в памяти** выберите программу, которую Вы хотите удалить и нажмите **Delete / (Remove)**.

3. Нажмите **Yes**, если будет запрашиваться подтверждение об удалении программы.

1.11. Использование фотокамеры

Коммуникатор имеет встроенную камеру с разрешением 2.0 мегапикселя. С помощью этой камеры Вы можете делать снимки и снимать видео с высоким разрешением.

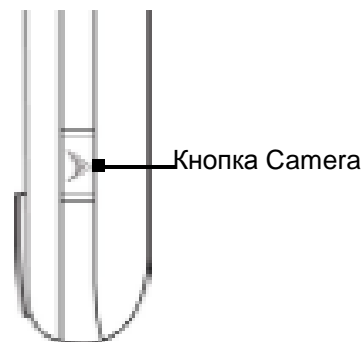

Как включить камеру

- Нажмите **Start > Programs > Camera**. Включение камеры может занять несколько секунд.
- Нажмите клавишу **Камера** на Вашем устройстве.



Фото/видеосъемка осуществляется нажатием на клавишу Camera или на центральную кнопку джойстика.